

【日本画の部】

- ①水墨画を含む。
- ②額装をする。(ガラス、屏風、軸装は不可)

10号
(53cm×33.3cm)
以上



50号 (116.7cm×116.7cm) 以内

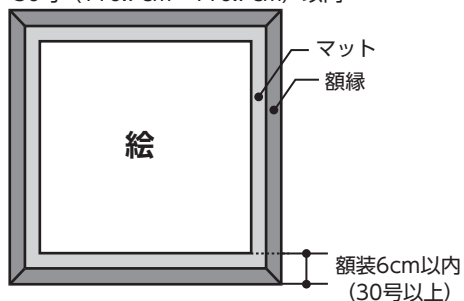

【洋画の部】

- ①油絵、アクリル画、水彩、素描、版画、パステル画など
- ②額装をする。(ガラスは不可)
- ③版画については、10号未満も可とする

【工芸の部 (平面作品)】

- ①50号以内とする。

※30号以上の作品については、額縁の幅(マットを含む)は6cm以内とする。

【彫刻の部】

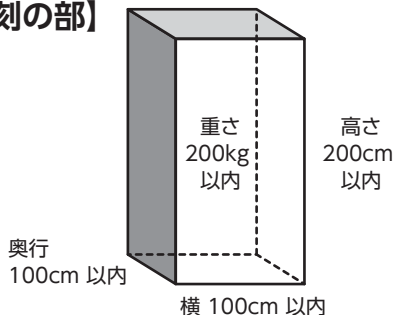

【工芸の部】 (陶芸、染織、漆芸、金工、木竹、人形、その他) とする。

※平面作品は上記規格に準ずる。

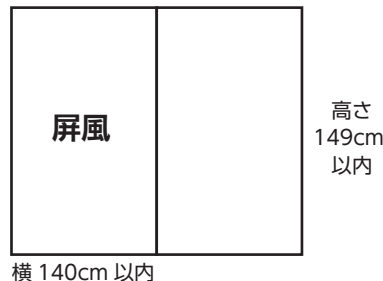

【書の部】

- ①漢字、かな、篆刻、調和体及び前衛、刻字を問わない。
- ②額・枠・軸装いずれも可。(ガラスは不可)
- ③表装仕上げり寸法は1.5 m²以内とする。
- ④篆刻作品は印影のみの作品とする。(額装をする)
- ⑤釈文が必要な場合は出品申込書の「書の部専用」に記入し搬入日に作品と一緒に提出ください。

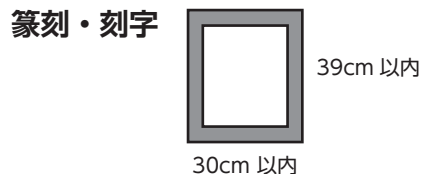
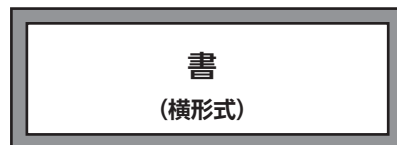

【写真の部】

- ①カラー、モノクロを問わない。
- ②木製パネル仕立てとする。
- ③額装の場合、アクリルは可とし、ガラスは不可とする。
- ④画像加工処理は不可とする。

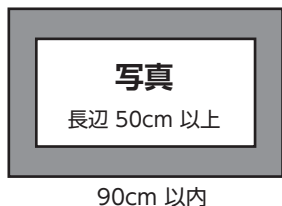

※審査の対象とはなるが、全国福祉美術展へ出品する場合は規格に合致させて出品する。